



Web guiding systems
Sistemi guidanastro





SINCE
'74

RE-SOLVING

MACHINING LAMINATES REQUIRES AUTOMATED PROCESSES, AND AUTOMATION REQUIRES A RANGE OF EQUIPMENT DESIGNED TO OPTIMISE PRODUCTION AND REDUCE TIMES, COSTS AND THE RISK OF ERROR. IF YOU WANT TO FIND ALL THIS IN ONE BRAND NAME ONLY, ASK AND ASK AGAIN. THE ANSWER WILL ALWAYS BE: **RE.**

LA LAVORAZIONE DEI LAMINATI RICHIEDE PROCESSI AUTOMATIZZATI. L'AUTOMAZIONE RICHIEDE EQUIPAGGIAMENTI DIVERSI, TUTTI MIRATI A OTTIMIZZARE LA PRODUZIONE, RIDUCENDO TEMPI, COSTI E RISCHI DI ERRORE. SE VUOI TROVARE TUTTO IN UN NOME SOLO, CHIEDI E RICHIEDI. IN MOLTI TI DIRANNO: **RE.**



Re web guide systems are designed to solve the problems of edge, centre and line guides for all kinds of material. Thanks to highly innovative technical solutions we have created a range of products that offer our clients many advantages, including:

- high precision stepping motor electrical movement;
- proportional error response for fast and precise checking;
- almost zero maintenance costs;
- extremely low purchase cost;
- easy to use and install system.

I sistemi guidanastro Re sono progettati con l'intento di risolvere le problematiche riguardanti la guida di bordo, di centro e di linea su ogni tipo di materiale. Grazie a soluzioni tecniche innovative, è stato possibile realizzare una gamma di prodotti che offrono numerosi e sostanziali vantaggi:

- movimentazione elettrica con motori passo-passo ad altissima precisione;
- risposta proporzionale all'errore, per un controllo rapido e accurato;
- costi di manutenzione pressoché nulli;
- prezzo estremamente contenuto;
- facilità d'uso e di installazione del sistema.

This catalogue information is correct at date of publication, but is subject to change without prior notification, or as required by Re S.p.A. Technical data are also illustrative and for product selection, while designing the application we recommend you to get an opinion from our sales-engineer, in order to select the most suitable size.

I dati del presente catalogo sono ritenuti corretti al momento della pubblicazione, ciò non implica responsabilità da parte della Re S.p.A. per eventuali variazioni intervenute successivamente. È inoltre consigliato, in fase di progettazione dell'applicazione, consultare i nostri tecnici commerciali in modo da selezionare il modello più idoneo.



WEB GUIDING SYSTEMS

SISTEMI GUIDANASTRO



1

The sensors register the edge or material line position. The information is sent to the control unit.

I sensori rilevano la posizione del bordo o della linea del materiale. L'informazione viene inviata all'unità di controllo.

2

The control unit (Resmart, WGL or WLigo) analyses the information and transforms it into a correction signal that is sent to the mechanical device.

L'unità di controllo (Resmart, WGL o WLigo) analizza l'informazione e la trasforma in un segnale di correzione che viene inviato al dispositivo meccanico.

3

The motorized actuator moves the mechanical device and takes the material back to the right position. Then the mechanical device waits for a new detection reading.

L'attuatore motorizzato muove la struttura e riporta il materiale nella posizione corretta. Il dispositivo meccanico resta in attesa di una nuova rilevazione.





RESMART
SYSTEM

SMARTMOTION
SYSTEM

RELIGHT
SYSTEM

	RESMART SYSTEM	SMARTMOTION SYSTEM	RELIGHT SYSTEM
AT.53/103/203 A	x	x	
AT.53/103/203 R	x	x	
AT.103/203 R-MX	x		
AT.1103/1203 R-SMX	x		
WG.100	x	x	
WG.251	x	x	
WG.255		x	
WG.251-SKB	x	x	x
WG.700	x	x	
WG.705	x	x	
WG.2000	x	x	
MINI-ROLLER	x	x	
WR.50/100	x	x	
WR-S.50/100	x	x	
Automatic sensor holders Portasensori automatici	x		

Infinite variations

Re web guide systems offer an infinite number of guide operations and adjustments for a huge range of materials. Here are some examples of laminate edge or line guide detection.

Infinite possibilità

I sistemi guidanastro Re consentono illimitate possibilità di regolazione e guida su un'innumerabile varietà di materiali. Alcuni esempi di rilevamento del bordo o di una linea-guida del laminato.



printed figures
figure stampate



textile fibres
tessuti



textile fibres
with guide
tessuti con
linea guida

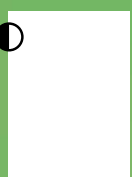

paper
carta



cardboard
cartone ondulato



plastic film
film plastici

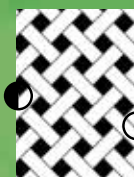

braided materials
materiali intrecciati

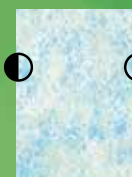

glass fibre
fibra di vetro

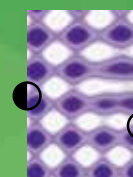

hologram
ologrammi



RESMART SYSTEM



MWG 10.1 - MWG.22



MWG 10.1

MWG.22

Power supply Alimentazione	24 Vdc
Max absorption Massimo assorbimento	4 A RMS
Response time Tempo di risposta	1 ms
Analogue inputs - 2 inputs Ingressi analogici - 2 ingressi	0 ÷ 5 Vdc (12 bit)
Digital inputs for remote control Ingressi digitali per comandi remoti MWG 10.1 MWG.22	n° 4 x 12÷24 Vdc N° 6 x 12÷24 Vdc
Digital outputs - 3 outputs Uscita digitale - 3 uscite	open collector
Fieldbus* Bus di campo* MWG 10.1 MWG.22	CAN bus ProfiNET or EtherCAT (opt.)
Working temperature Temperatura di lavoro	0 ÷ 50 °C
Protection class Grado di protezione case / custodia frontal panel / pannello frontale	IP20 IP51
Dimensions / Dimensioni MWG 10.1 MWG.22	156 x 84 x 46,5 mm 109 x 109 x 42 mm
Optional	Remote keypad tastiera remota

* To be used with CAN sensors or remote keypad
Utilizzabile con sensori CAN o tastiera remota

The MWG 10.1 and MWG.22 regulators integrates the control logic and the power driver for stepping motors in a single and very compact case.

Thanks to a special algorithm, specifically developed in our R&S department, the system is able to produce a corrective action to restore the material's position in the desired position.

MWG 10.1 and MWG.22 are equipped with a 2,8" LCD color graphic display, which ensures a rapid and user-friendly human/machine interaction, and some mechanical buttons for an easy calibration and management of the system.

Analogue inputs are suitable for our sensors with analogue output and a CAN interface allow to connect efficiently with remote keyboard and automatic sensor holders.

MWG.22 can be supplied with fieldbus, ProfiNET or EtherCAT protocol (optional), to be connected and controlled by PLC system.

I regolatori MWG 10.1 e MWG22 integrano logica di controllo e driver di potenza per motori passo-passo in un unico contenitore di dimensioni ridottissime.

Grazie ad un algoritmo di regolazione appositamente studiato internamente alla nostra R&S, il sistema è in grado di produrre l'azione correttiva necessaria a riportare il materiale nella posizione desiderata.

Entrambi dotati di un display grafico a colori LCD da 2,8", che consente una rapida e intuitiva interfaccia uomo macchina, possiedono inoltre alcuni tasti per una semplice calibrazione e gestione del sistema.

Gli ingressi analogici sono adatti ai nostri sensori con uscita analogica, e un sistema di comunicazione CAN permette di interfacciarsi in maniera efficace con tastiera remota e portasensori motorizzati.

MWG.22 può essere dotato di bus di campo, protocollo ProfiNET o EtherCAT (optional), per interfacciarsi ed essere controllato tramite PLC.



SMARTMOTION SYSTEM



WLIGO



Power supply Alimentazione	24 Vdc
Max absorption / Massimo assorbimento Smartmotion unit / Unità Smartmotion	4 A RMS
WLigo keypad / Tastiera WLigo	0,05 A
Response time Tempo di risposta	1 ms
Analogue inputs 2 inputs for sensor Ingressi analogici 2 ingressi per sensori	0 ÷ 5 Vdc (12 bit)
Digital inputs 2 inputs for remote control (Auto/Man, ServoCenter) Ingressi digitali 2 ingressi per comandi remoti (Auto/Man, ServoCenter)	12 ÷ 24 Vdc
Fieldbus* Bus di campo*	CAN bus (proprietary protocol)
Working temperature Temperatura di lavoro	0 ÷ 50 °C
Protection class / Grado di protezione Smartmotion unit / unità Smartmotion WLigo keypad / tastiera WLigo	IP30 IP51**
Dimensions / Dimensioni	109 x 109 x 27 mm
Optional	remote contact unit unità contatti remoti

* To be used with CAN sensors or remote keypad
Utilizzabile con sensori CAN o tastiera remota

** Optional IP54

WLigo is the remote keypad to be used with webguiding systems equipped with the Smartmotion system.

Extremely compact in size, it is equipped with a 3,5" resistive touch screen display that allows to smoothly and quickly visualize and regulate all the parameters of each webguide system, and three mechanical buttons for the calibration and management of each device. WLigo can be used to control more than one mechanical device connected in series.

WLigo management is made extremely simple and intuitive by an engaging and user-friendly graphic specifically designed also for those users who have not feeling with the touch screen technology.

The keypad can be provided with cable gland on the back or in the bottom side.

WLigo è la tastiera remota per i sistemi guidanastro Smartmotion.

Di dimensioni estremamente compatte, è dotata di un display touch screen resistivo da 3,5" che permette di visualizzare e modificare tutti i parametri relativi ad ogni guidanastro in modo facile e veloce.

WLigo ha anche tre tasti meccanici per la calibrazione e gestione di ogni strumento e può essere utilizzato per controllare più guidanastri collegati in serie.

L'uso di questo strumento è facile e intuitivo grazie ad una interfaccia grafica di semplice utilizzo pensata anche per coloro che non hanno un buon feeling con le tecnologie touch screen.

La tastiera può essere fornita con pressacavo posto sul retro o sul lato inferiore.



AT SERIES

LINEAR ACTUATORS / ATTUATORI LINEARI



This solution is generally adopted in highly compact machines including an unwind or rewind station. Assembly can be performed with frontal flange, foot or joints.

Axial actuators or with gear box shifting are available to reduce the space required or to increase the thrust force.

The operator can determine the speed with the menu on the control unit (MWG 10.1, MWG.22 or WLigo). The reed electronic limit switch are inserted in the slots of the stem and are easy to access to change the stroke of the actuator.

Utilizzati generalmente su macchine molto compatte, gli attuatori lineari vengono montati su stazioni di svolgimento o avvolgimento. Il montaggio può avvenire tramite flangia frontale, piede o snodi.

Nel caso in cui sia necessario ridurre l'ingombro o aumentare la forza di spinta sono disponibili attuatori assiali o con motore rapportato.

La velocità è determinabile dall'operatore attraverso il menu dell'unità di controllo (MWG 10.1, MWG.22 o WLigo).

I finecorsa elettronici reed sono inseriti nelle cave dello stelo e facilmente accessibili per eventuali modifiche della corsa dell'attuatore.

AT SERIES

SHIFTING GUIDE FOR UNWIND/REWIND STATIONS GUIDA CON ATTUATORE IN SVOGLIMENTO/AVVOLGIMENTO

unwinder
svolgitore

rewinder
avvolgitore

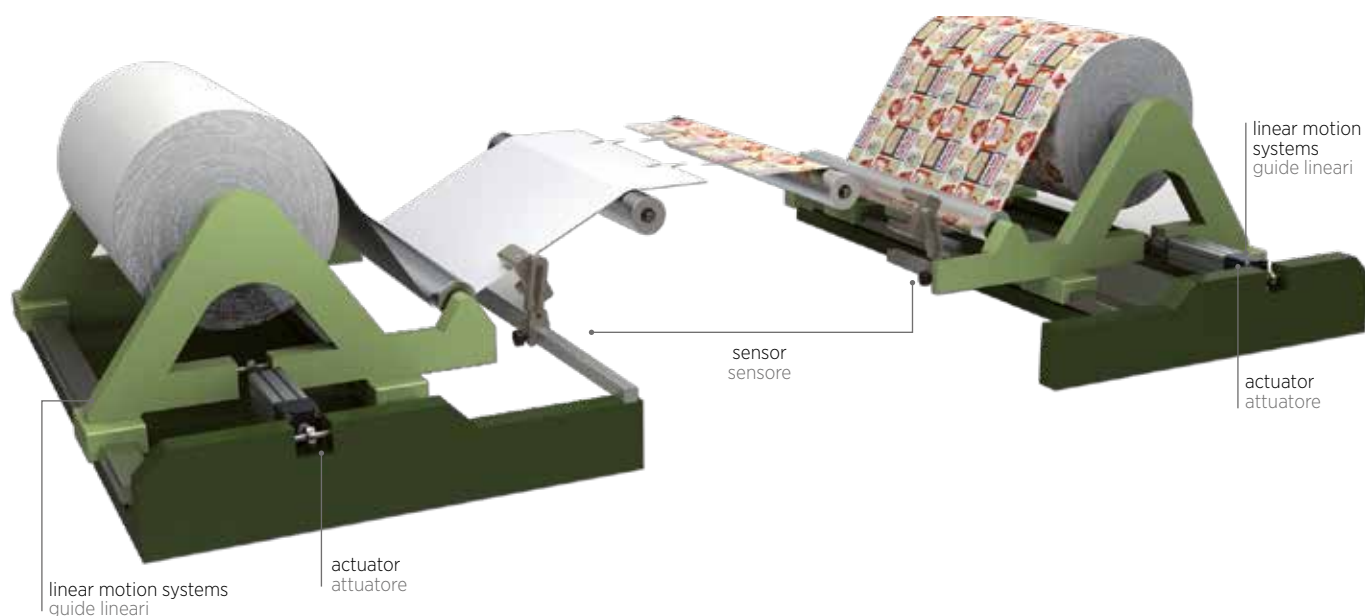

Shifting guide for unwind stations

On unwinding phase, the sensor reads the edge or the line of the web to align it correctly before the following process. It is recommended to secure the sensor close to the last unwind guide roller, but still connected to the fixed part of the machine.

Shifting guide for rewind stations

During rewinding process, the sensor is applied directly on the rewinder so that it can correct the position of the material in outfeed from the process in real time to produce a reel with a straight profile.

Guida con attuatore in svolgimento

In fase di svolgimento il sensore rileva il bordo o la linea di fede del nastro per allinearli correttamente prima della successiva fase di lavorazione. È bene fissare il sensore vicino all'ultimo rullo di guida dello svolgitore, ma comunque collegato alla parte fissa della macchina.

Guida con attuatore in avvolgimento

In fase di avvolgimento il sensore viene applicato direttamente sull'avvolgitore in modo che possa correggere in tempo reale la posizione del materiale in uscita dal processo ed ottenere una bobina con profilo dritto.

	AT.53		AT.103		AT.203		AT.103-MX	AT.203-MX	AT.1103-SMX	AT.1203-SMX
	A	R	A	R	A	R	R	R	R	R
Stroke / Corsa (mm)	± 25	± 25	± 50	± 50	± 100	± 100	± 50	± 100	± 50	± 100
Speed min-max (mm/s)	1 - 45	1 - 37	1 - 45	1 - 37	1 - 45	1 - 37	1 - 25	1 - 25	1 - 15	1 - 15
Velocità min-max (mm/s)	(90*)	(75*)	(90*)	(75*)	(90*)	(75*)	(50*)	(50*)		
Max thrust / Spinta max (N)	1600	2000	1600	2000	1600	2000	3200	3200	10000	10000
Thrust at 20 mm/s (N)	1400	1800	1400	1800	1400	1800	2800	2800	-	-
Spinta a 20 mm/s (N)										

* maximum value reachable on request
valore massimo raggiungibile su richiesta



WG SERIES



OFFSET PIVOT GUIDES / CARRELLI IMPERNIATI



WG.2000

WG.705
with workboard

WG.251 SKB

WG.100

The WG web guides series are the ideal solution for the majority webguide application because the adjustment geometry is fully inside the electro-mechanical system and they can be applied in different positions so that all possible web paths can be used.

There are different models for different machine dimensions and different adjustment requirements:

WG.100, **WG.251** and **WG.255** are the smallest models. They are extremely compact and are usually used in machines that work with narrow webs, such as in the hygiene industry. **WG.251-SKB** is a special version that integrates the keyboard with the frame with a high protection level (IP54), ideal for dusty environments or in the presence of liquids.

WG.700 and **705** models are usually used in the labels and nonwoven industries. WG.705 is available with the low profile or with the keyboard onboard.

WG.2000 is the largest model of the series usually used on rotogravure, flexographic machines or when the laminates are larger than 800 mm.

I guidanastri della serie WG sono la soluzione ideale per le applicazioni più comuni perché la geometria di regolazione è tutta all'interno del sistema elettromeccanico e possono essere applicati in diverse posizioni permettendo di sfruttare tutti i percorsi possibili del nastro.

Esistono diversi modelli a seconda delle dimensioni della macchina e delle differenti necessità di regolazione:

WG.100, **WG.251** e **WG.255** sono i modelli più piccoli, estremamente compatti, sono solitamente impiegati in macchine che lavorano nastri stretti, per esempio nell'industria dell'igiene. **WG.251-SKB** è una versione speciale che integra la tastiera nel telaio e dispone di un elevato grado di protezione (IP54) che lo rende idoneo ad operare in ambienti polverosi o in presenza di liquidi.

I modelli **WG.700** e **705** sono solitamente utilizzati nell'industria delle etichette e del nonwoven. Il modello WG.705 è disponibile in versione ribassata o con interfaccia utente integrata nel telaio.

WG.2000 è il modello più grande della serie impiegato su macchine rotocalco, flessografiche o dove i laminati superano una larghezza di 800 mm.



WG SERIES

WEB GUIDING WITH PIVOT GUIDE GUIDA CON CARRELLO IMPERNIATO

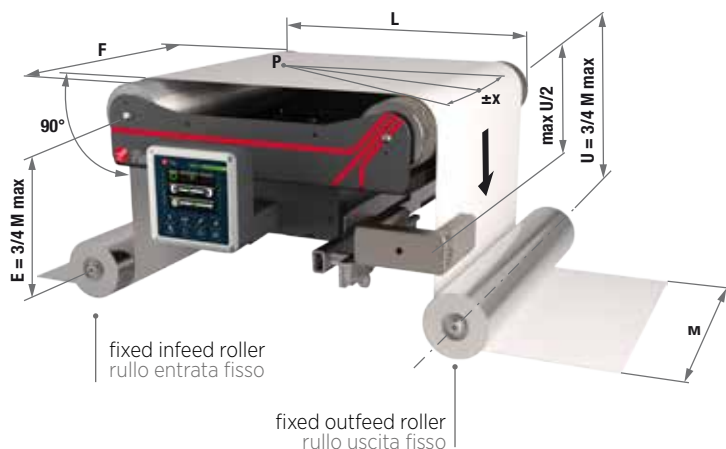

Material width / Larghezza materiale	M
Guide span / Spazio guida	L
Infeed span / Spazio d'entrata	E
Outfeed span / Spazio uscita	U
Guide angle / Angolo guida	X
Pivot point / Punto di perno	P
Roll width / Tavola	F

Web guiding with WG pivot guide

As opposed to frames with physical pivots, in Re web guides the mobile frame rotates around a virtual axis (called "pivot") which is the ideal rotation axis, allowing for greater adjustment precision. The material elasticity module determines the space needed to infeed and outfeed material from the web guide, which is generally at least $\frac{3}{4}$ the maximum width of the web.

Guida con carrello imperniato Serie WG

Diversamente dai telai con pivot fisico, nei guidanastri Re il telaio mobile ruota attorno ad un asse virtuale (detto "pivot") che è l'asse ideale di rotazione, permettendo quindi un maggior grado di precisione nella regolazione. Il modulo di elasticità del materiale determina lo spazio di entrata e di uscita del materiale dal guidanastro, che generalmente deve essere almeno $\frac{3}{4}$ della larghezza massima del nastro.

Examples of possible web paths

Esempi di percorsi possibili del nastro

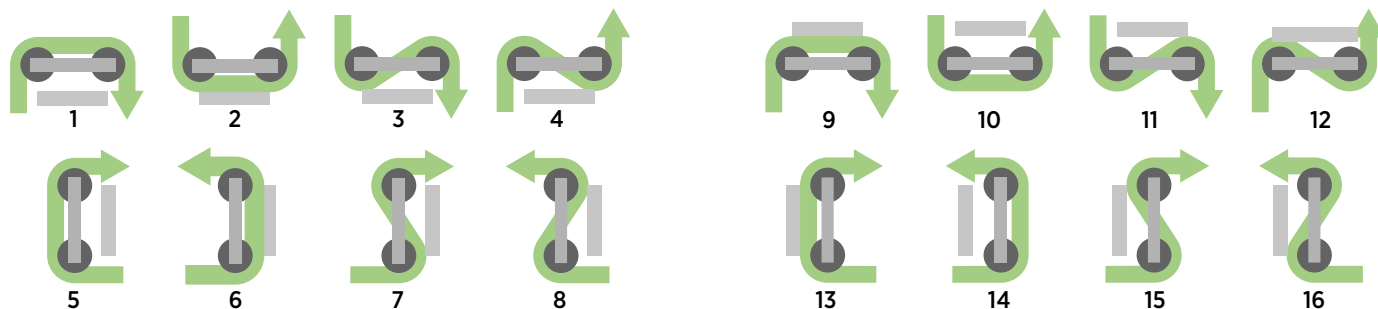

	WG.100	WG.251	WG.251-SKB	WG.255	WG.700	WG.705	WG.2000
Actuator stroke / Corsa attuatore	± 10 mm	± 10 mm	± 10 mm	± 10 mm	± 25 mm	± 20 mm	± 25 ÷ ± 75 mm
Min-max actuator speed Velocità min-max attuatore	1-34 mm/s	1-34 mm/s	1-34 mm/s	1-34 mm/s	1-37 mm/s	1-34 mm/s	1-37 mm/s
EXAMPLE With guide span (L) Con spazio guida (L)	140 mm	300 mm	250 mm	200 mm	600 mm	400 mm	1200 mm
WG frame stroke Corsa telaio WG	± 20 mm	± 18 mm	± 20 mm	± 18 mm	± 40 mm	± 25 mm	± 55* mm
Min-max WG frame speed Velocità min-max telaio WG	2-68 mm/s**	1,5-60 mm/s**	2-68 mm/s**	2-68 mm/s**	1,5-60 mm/s**	1-43 mm/s**	1-40 mm/s**
Roll length / Tavola rullo (F)	100-160 mm	160-400 mm	200-350 mm	160-300 mm	350-700 mm	350-500 mm	800-4200 mm
Max web tension / Tensione max	100 N	150 N	300 N	150 N	800 N	500 N	3800 N
Power supply/Absorption Aliment./Assorb.	24V / 4A	24V / 4A	24V / 4A	24V / 4A	24V / 4A	24V / 4A	24V / 4A

* With actuator stroke ± 50 mm
Con corsa attuatore ± 50 mm

** higher values are reachable on request
valore maggiori sono raggiungibili su richiesta



RELIGHT SYSTEM



WGLIGHT + WG.251 SKB



Power supply Alimentazione	24 Vdc
Max absorption Massimo assorbimento	2 A RMS
Response time Tempo di risposta	1 ms
Analogue inputs 2 inputs for sensor Ingressi analogici 2 ingressi per sensori	0 ÷ 5 Vdc (12 bit)
Working temperature Temperatura di lavoro	0 ÷ 50 °C
Protection class Grado di protezione	IP54
Available sensors Sensori disponibili	SU-L 25 SU M.25 SIR M.25

WG.251 SKB with ReLight system and WGLight control unit, is a completely integrated and optimized web guiding system. It has been designed for some specific industries such as bottling lines and hygiene products production.

Thanks to the experience gained during the years, we developed optimized and ad hoc components for the system in order to simplify production processes and reduce costs.

WGL system guarantee the IP54 protection class and it is equipped with the WGLight keyboard with eight buttons, 1.44" graphic color display, remote controls and alarm.

WG.251 SKB ReLight ensures ease of use and installation. To accurately detect the positioning of the material, as well as rapid response and reliability.

The system can be provided with ultrasonic or infrared sensor; with manual or micrometric positioning system to increase the placement precision.

WG.251 SKB con sistema ReLight e unità di controllo WgLight, è un sistema guidanastro totalmente integrato e ottimizzato, progettato per alcuni settori specifici quali ad esempio quello dell'imbottigliamento o dei prodotti per l'igiene.

Grazie all'esperienza maturata negli anni, siamo riusciti a sviluppare una componentistica ottimizzata e ad hoc per il sistema in modo da semplificare i processi produttivi e abbattere i costi.

Il sistema garantisce un grado di protezione IP54 ed è equipaggiato con la tastiera di controllo WgLight dotata di otto tasti, display grafico a colori da 1.44", comandi remoti e allarme.

WG.251 SKB ReLight assicura semplicità di utilizzo ed installazione oltre ad elevata precisione, rapidità di risposta e affidabilità.

Per rilevare la posizione del materiale, il sistema guidanastro può essere fornito con sensore ad ultrasuoni o a infrarossi; con possibilità di spostamento manuale o micrometrico per aumentarne la precisione di posizionamento.



WR SERIES



STEERING ROLLERS / RULLI STERZANTI



MINI-ROLLER

WR-S.50

WR.50 monoroller
WR.50 monorullo

WR series steering rollers

These models are usually used on flexographic machines, in the pre-printing zone or in all those applications where the infeed section is wide (from 2 to 5 times the material width). The WR-S version, with a lower profile, is used when the height needs to be reduced.

The single-roller WR, that use a unique roller of an adequate diameter and fitted with a specific coating to increase the grip, are used in laminating systems. The compact system called MINIROLLER is designed for coating systems and has a single roller smaller than 400 mm applied on a single motorised slide.

Rulli sterzanti Serie WR

Questi modelli vengono generalmente utilizzati su macchine flessografiche, nella zona di pre stampa, o in tutte quelle applicazioni dove il percorso in ingresso del materiale è ampio. Nel caso in cui sia necessario ridurre gli ingombri in altezza viene utilizzata la versione WR-S che ha un profilo ribassato.

Negli impianti di accoppiamento vengono solitamente installati i WR monorullo di diametro adatto e con rivestimento specifico in modo da incrementarne il grip. Il sistema compatto MINIROLLER, ideato per gli impianti di rivestimento, ha un singolo rullo di dimensioni inferiori a 400 mm applicato su una singola slitta motorizzata.

	MINI-ROLLER	WR.50 - WR-S.50	WR.100 - WR-S.100
Actuator/frame stroke Corsa attuatore/telaio WR	± 25 mm	± 25 mm	± 50 mm
Min-max actuator/frame speed Velocità attuatore/telaio min-max	4,5 - 75 mm/s	4,5 - 75 mm/s	4,5 - 75 mm/s
Roll lenght Tavola rullo	200 - 400 mm	350 - 1500 mm	1600 - 2000 mm
Max web tension Tensione max	150 N	400 N	400 N
Power supply/Absorption Aliment./Assorb.	24V / 4A	24V / 4A	24V / 4A



WR SERIES

TYPICAL STRAIGHT-THROUGH PATH (S-WRAP) WITH STEERING ROLLER TIPOICO PERCORSO DRITTO (AVVOLGIMENTO A S) CON CARRELLI STERZANTI

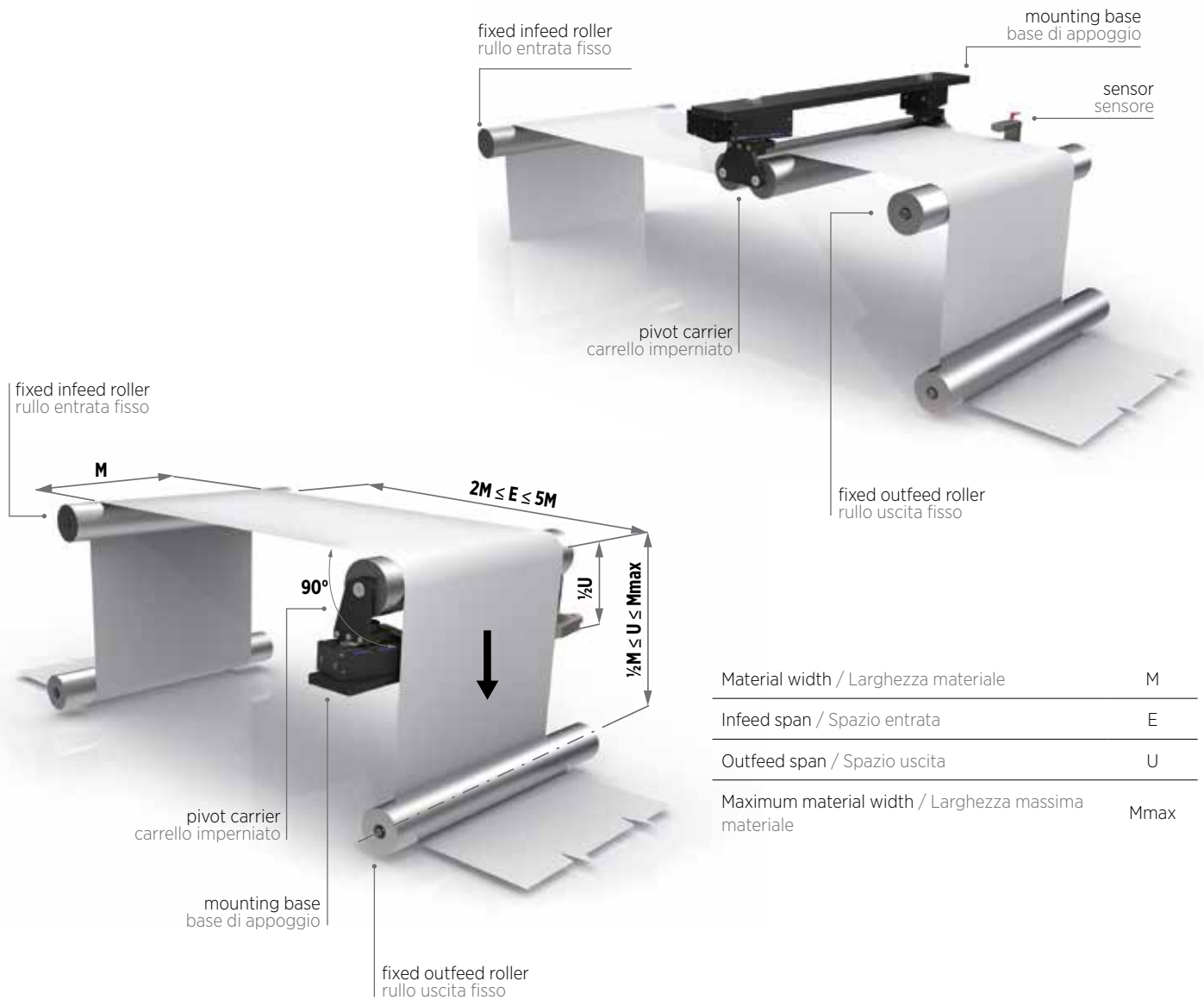

The corrective action of the steering rollers take place on the infeed material plate. The length of the material at infeed must be calculated in relation to its own elasticity, it usually varies between 2 and 5 times the width of the web and this space increases depending on the rigidity of the material.

The material at infeed must be parallel to the web guide's base plate.

The outfeed section dimension must be included between the maximum material width (M) and its half. In the event of a single roller, as wide a contact surface as possible must be used and this is why rollers with larger diameters than normal are used.

L'azione correttiva dei rulli sterzanti avviene già sul piano d'ingresso del materiale. La lunghezza del tratto in ingresso dovrà essere calcolata in rapporto alla sua elasticità, ma generalmente lo spazio di entrata varia dalle 2 alle 5 volte la larghezza del nastro, e aumenta in funzione della rigidità del nastro. La dimensione del tratto in uscita deve invece essere compresa tra la larghezza massima del materiale (M) e la sua metà. Il materiale in entrata deve essere parallelo alla base di appoggio del guidanastro. Nel caso di rullo singolo è necessaria una superficie di contatto più ampia possibile, per questo è previsto l'uso di rulli con diametri superiori alla norma.

SU/SIR SENSORS



ULTRASOUND & INFRARED EDGE SENSORS / SENSORI DI BORDO A INFRAROSSI E ULTRASUONI

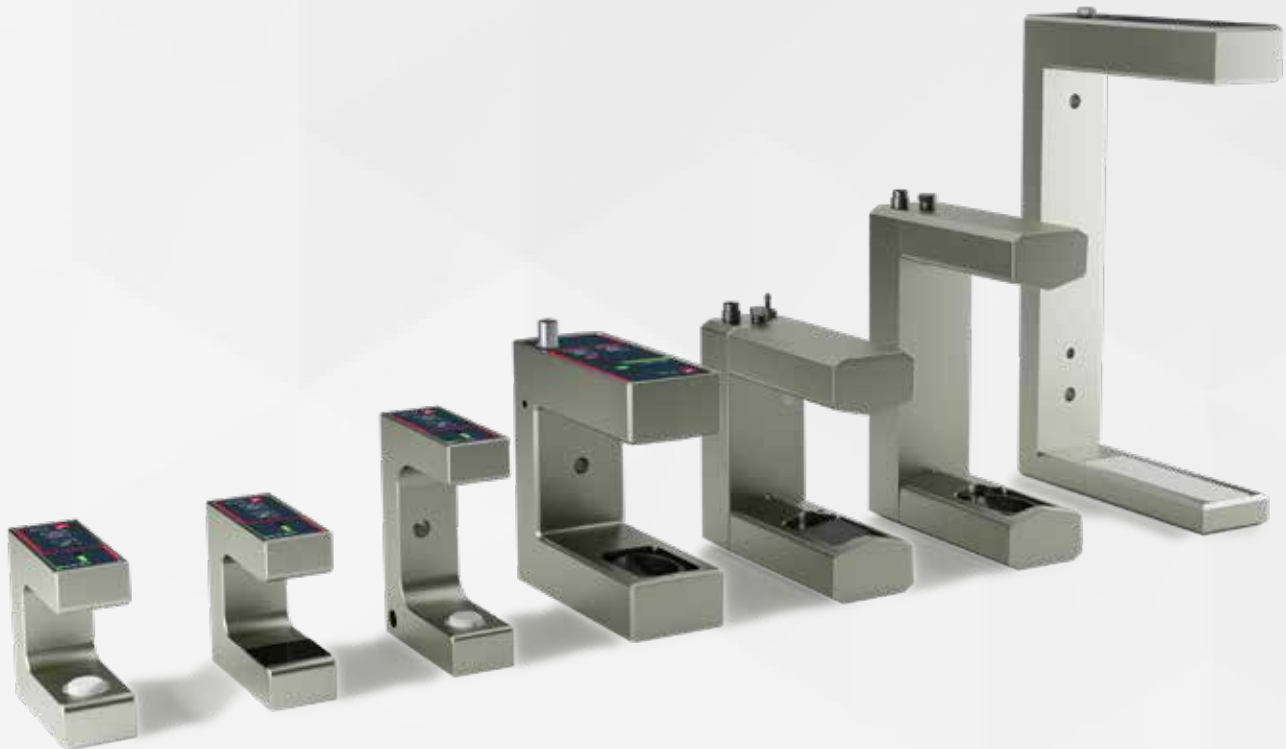

SU-M.25

ultrasound sensor
sensore a ultrasuoni

SIR-M.25

infrared sensor
sensore a infrarossi

SU-M.50

ultrasound sensor
sensore a ultrasuoni

SU.FAST-B50

ultrasound sensor
sensore a ultrasuoni

SIR AIR

infrared sensor
sensore a infrarossi

SU.5-B100

ultrasound sensor
sensore a ultrasuoni

SIR.70

infrared sensor
sensore a infrarossi

The range of material edge reading sensors, includes ultrasound SU and infrared SIR sensors: the former are able to work with materials such as paper, cardboard and plastic films of any colour or transparent; the latter are ideal on fabrics, soundtransparent materials or with very thick weaves.

The centre guide is always possible by using two sensors at the same time and considering the reading of both edges.

Special versions of both sensors are available:

- ultrasound sensors with centesimal reading,
- ultrasound sensors for noisy environments,
- infrared sensors with pneumatic connection to clean the reading zone from machining residue (AIR version).

La gamma di sensori per la lettura del bordo di materiali comprende i sensori ad ultrasuoni SU e a infrarossi SIR: i primi sono in grado di lavorare con materiali come carta, cartone, film plastici di qualsiasi colore o trasparenti; i secondi sono ideali su tessuti, materiali fonotrasparenti o con trame molto fitte.

La guida di centro è sempre possibile utilizzando due sensori contemporaneamente e considerando la lettura di entrambi i bordi.

Sono disponibili versioni speciali di entrambi i sensori:

- sensori a ultrasuoni con lettura centesimale,
- sensori a ultrasuoni per ambienti rumorosi,
- sensori a infrarossi con attacco pneumatico per la pulizia della zona di lettura dai residui di lavorazione (versione AIR).



SU/SIR SENSORS

FUNCTIONING SCHEMES

SCHEMI DI FUNZIONAMENTO

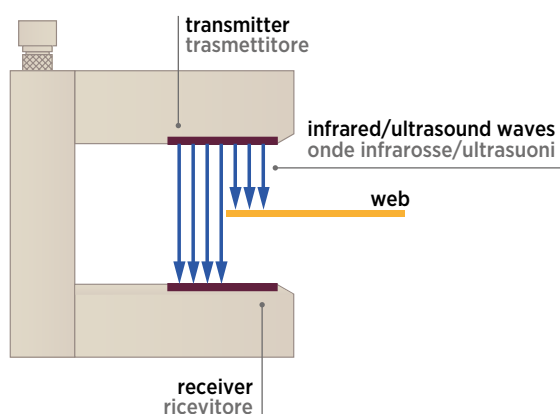

SU-SIR

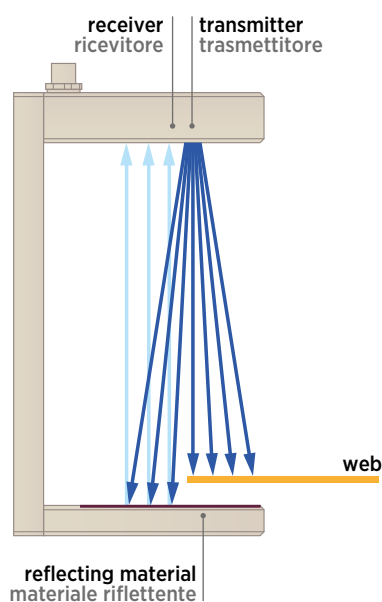

SIR.70

	SU-M.25/SU-M.50	SIR-M.25	SU.5/SIR	SU.FAST	SIR.70/SIR.71	
Voltage supply Alimentazione	12 ÷ 24 Vdc	12 ÷ 24 Vdc	12 (o 24) Vdc	12 ÷ 24 Vdc	12 ÷ 24 Vdc	
Fork width Ampiezza forcella	25/50 mm	30 mm	49/91 mm	50/100 mm	181/58 mm	
Detection range Campo di lettura	6 mm	5 mm	16 mm	22 mm	84 mm	
Resolution Risoluzione	0,01 mm	0,0025 mm	0,1 mm	0,08 mm	0,1 mm	
Analog output Uscita analogica	0÷5 Vdc 4÷20 mA	0÷5 Vdc 4÷20 mA	0 ÷ 5 Vdc*	STD 0÷5 Vdc 0÷10 Vdc	MLO 0÷5 Vdc 0÷10 Vdc 4÷20 mA 0÷10 mA 0÷20 mA	0÷5 Vdc 4÷20 mA
Working temperature Temperatura di lavoro	0 ÷ 50 °C	0 ÷ 50 °C	0 ÷ 50 °C	10 ÷ 50 °C	0 ÷ 50 °C	
IP protection class Grado di protezione IP	IP40 IP54**	IP40 P54**	IP40	IP20	IP40	

* Different output are available: 0÷10 Vdc o 4÷20 mA
Sono disponibili uscite diverse da quelle standard: 0÷10 Vdc o 4÷20 mA

** For IP54 (protection from dust and splashing of water) request the SKB version
Per IP54 (protezione da polvere e spruzzi di liquidi) richiedere la versione SKB

PYTHON



INFRARED SENSOR / SENSORE A INFRAROSSI



Power supply Alimentazione	24 Vdc
Measuring range Range misurazione	216 - 3500 mm and over / e oltre
Response time Tempo di risposta	2 ms
Analog outputs Uscite analogiche	0÷5 Vdc 0÷10 Vdc 4÷20 mA 0÷20 mA 0÷24 mA
Distance PYTHON-material Distanza PYTHON-materiale	5-30 mm
Fieldbus Bus di campo	CAN Re (proprietary protocol / protocollo proprietario)
Connector Connettore	M9 8 poles / poli
Working temperature Temperatura di esercizio	0÷50°C
Protection class Classe di protezione	IP20

PYTHON is an innovative infrared sensor with the transmitter and the detector on the same and unique bracket. The sensor has been designed to detect the edge positioning, both left or right, of materials such as paper, cardboard and opaque plastic film; it is also able to detect the centre positioning and calculate the material width.

Its compact design make it easy to install in any position of the machine as in many situations it does not need a countertop behind the material. The sensor guarantee a reading range from 216 mm to over 3500 mm and very fast response times, it is equipped with an integrated keypad with four buttons, a 23-LED bar and a four digit display for an easy and quick calibration. PYTHON is furnished with five outputs always available and selectable by the customer, and it can be supplied with CAN communication for sensor calibration.

The reading of the material over the entire length of the sensor, allows Python to be the perfect solution even for major format changes.

PYTHON è un sensore a infrarossi innovativo con illuminatore e ricevitore incorporati su un unico supporto. Progettato per la lettura della posizione dei bordi, sinistro o destro, di materiali come carta, cartone e film plastico opaco; PYTHON è anche in grado di rilevare la posizione del centro e determinare la larghezza del materiale.

Il suo design compatto garantisce una semplice installazione in qualsiasi punto della macchina in quanto in molte situazioni non necessita di un riscontro dietro al materiale; garantisce inoltre un campo di lettura da 216 mm a oltre 3500 mm e tempi di risposta molto rapidi. PYTHON è equipaggiato con una tastiera integrata dotata di quattro pulsanti, un barraled a 23 led e un display a quattro digit che permettono una calibrazione molto semplice e rapida. PYTHON è dotato di cinque uscite sempre disponibili e selezionabili dal cliente, e può essere fornito con comunicazione CAN.

La lettura del materiale su tutta la lunghezza del sensore permette a Python di essere la soluzione perfetta anche in caso di cambi di formato importanti.



LINE SENSOR / SENSORE DI LINEA

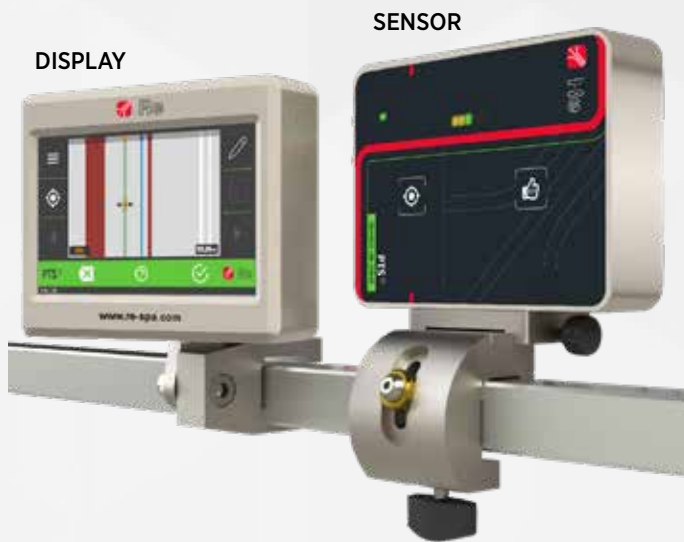

Power supply Alimentazione	24 Vdc (Display: 24 Vdc from sensor / da sensore)
Measuring range Range misurazione	25 mm
Response time Tempo di risposta	1 ms
Analog output Uscita analogica	0÷5V / 0÷10V / -5÷+5V / -10÷+10V / 4÷20mA / 0÷10mA / 0÷20mA / 0÷24mA
Communication Comunicazione	Standard Ethernet 10/100Mbit (TCP/IP) CAN bus (proprietary protocol / protocollo proprietario)
Distance PTS²⁵-material Distanza PTS ²⁵ -materiale	60 mm
Display	5" touch resistive / resistivo
Display - service port Display - Porte di servizio	1 x service port / porta di servizio
Display - resolution Display - Risoluzione	800x480 px color / a colori
Cable length sensor-keyboard Lunghezza cavo sensore-tastiera	not limited, repeatable according to Ethernet std. non limitata, ripetibile secondo std. Ethernet
Working temperature Temperatura di esercizio	0÷50°C
Protection class Classe di protezione	IP20

Re's line sensor PTS²⁵ has been designed to identify the position of continuous or interrupted lines, printed edges, web edges and patterns of any kind on a moving web even at the highest web speeds.

The sensor's high precision and reliability to identify color differences ensure that the web stays on the right path, to guarantee a correct productive process and to reduce wastes.

The PTS²⁵ has been designed to optimize the operator experience by using a simple and user-friendly interface, text messages and even assisted calibration.

The PTS²⁵ is equipped with a 5" color touch screen display that ensures reliable reproduction of the real image. Two high-power LED lights produce true white light to ensure the best performance even in bad lighting conditions. The sensor is provided with a viewing area of 25x16 mm and with digital and analog inputs and outputs.

Il sensore di linea PTS²⁵ è in grado di individuare ed inseguire la posizione di una linea continua o interrotta, bordi stampati e pattern di un qualsiasi materiale in movimento anche alle più elevate velocità.

Grazie alla sua estrema precisione e affidabilità nel riconoscere variazioni di colore, il nastro in movimento sarà sempre posizionato perfettamente per garantire un processo produttivo corretto e minimizzare gli scarti.

PTS²⁵ è stato progettato per offrire all'operatore un'esperienza uomo-macchina unica grazie ad un'interfaccia estremamente intuitiva, a messaggi testuali e, soprattutto, alla calibrazione assistita.

PTS²⁵ è equipaggiato con un display 5" touch screen a colori che assicura la riproduzione fedele dell'immagine sottostante e dei suoi colori e di due illuminatori LED a luce bianca ad alta potenza per garantire le performance in qualsiasi condizione di luce. È dotato di un campo visivo di 25x16 mm e uscite ed ingressi digitali e analogici.

PYRAMID



OPTICAL SENSOR / SENSORE OTTICO



Power supply Alimentazione	12÷24 Vdc (Display: 24 Vdc from sensor / da sensore)
Measuring range / Range misurazione	
Edge reading / lettura bordo	-20 mm
Pattern reading / lettura pattern	-12 mm
Response time Tempo di risposta	1 ms
Analog output Uscita analogica	0÷5 V / 0÷10 V (optional)
Distance PYRAMID-material Distanza PYRAMID-materiale	50 mm
CCD Sensor Sensore CCD	1 x 512 pixel
Cable length Lunghezza cavo	< 30 m
Working temperature Temperatura di esercizio	0÷50°C
Protection class Classe di protezione	IP20

PYRAMID, is an opto-electronic sensor with microcontroller able to reliably and precision detect printed lines, material edges or colored pattern, continuous or interrupted, even with very low contrasts. The sensor's high precision and reliability ensure that the web stays on the right path, guaranteeing dependable production and reduced waste.

PYRAMID is equipped with three buttons for the calibration and for managing the sensor's advanced functions. It is equipped with an intuitive display with four digits and a bar to indicate some parameters of the sensor and the positioning of the line/edge. Some other LED indicators give informations about the operating status of the sensor. A led indicator allows you to easily view the reading area; moreover, the sensor is able to automatically select the best contrast light colour (blue, red, green or white; or UV for the models that provide it) to obtain the best contrast between the background and the line or edge.

PYRAMID, è un sensore opto-elettronico a microcontrollore in grado di rilevare con affidabilità e precisione linee stampate, bordi di materiali o pattern colorati, continui o interrotti anche con contrasti molto bassi. Grazie alla sua precisione e affidabilità il vostro nastro sarà sempre posizionato in modo corretto, garantendovi un processo produttivo con minimi scarti.

PYRAMID è dotato di tre tasti per la calibrazione e per la gestione delle funzioni avanzate del sensore. E' equipaggiato con un display intuitivo a quattro digit ed un barraled, utili per indicare alcuni parametri del sensore ed il posizionamento della linea/bordo. Altri LED indicatori sono presenti per fornire ulteriori informazioni sullo stato di funzionamento del sensore. Un indicatore led permette di visualizzare con facilità l'area di lettura; inoltre, il sensore è in grado di selezionare automaticamente il colore dell'illuminazione di contrasto (luce blu, rossa, verde o bianca; o UV per i modelli che lo prevedono) in modo da ottenere il massimo contrasto tra sfondo e linea o bordo.



SENSORS HOLDERS



MICROMETRIC AND AUTOMATIC / PORTASENSORI MICROMETRICI E AUTOMATICI



watch the
video

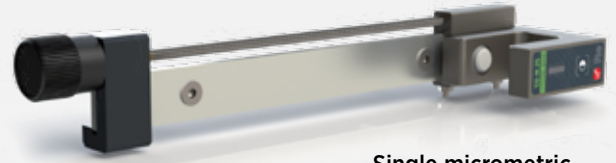

**Single micrometric
sensor holder**
Portasensore
micrometrico singolo

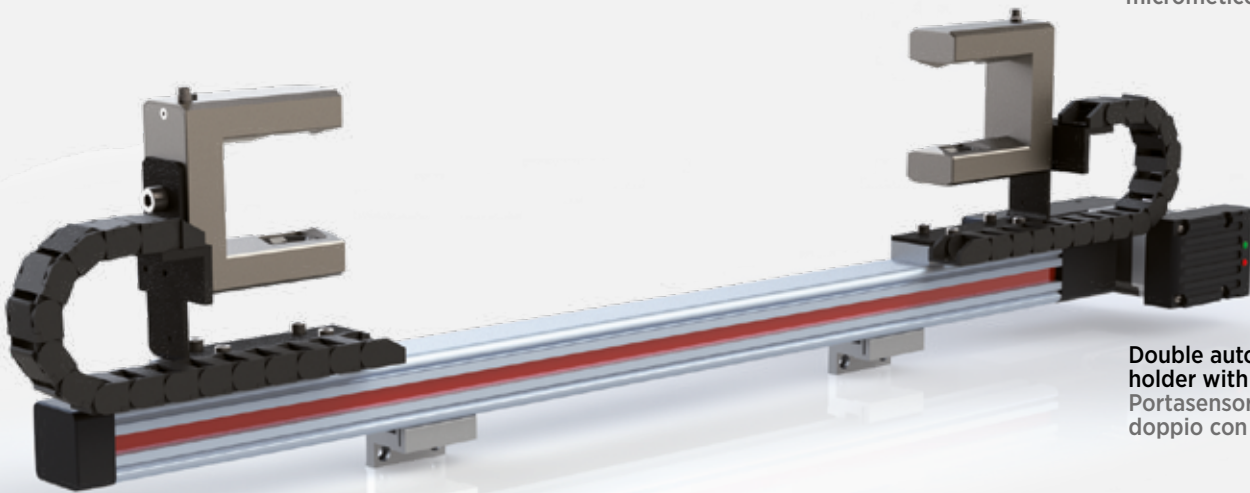

**Double automatic sensor
holder with 1 motor**
Portasensore automatico
doppio con 1 motore

The micrometric adjustment sensor holder is used in applications where the operator needs to position the sensor precisely and without using the remote control set-point function.

All the sensors can be installed on motorised sensor holders with integrated encoder. The automatic sensor holders are also equipped with stepping motors that guarantee its related advantages, such as precision and rapid movement.

These solutions are usually adopted on systems where the operator has to frequently change the position of the sensor or where access to the sensors is too difficult to consider a repeated manual intervention.

Il portasensore micrometrico viene utilizzato in applicazioni in cui l'operatore necessita il posizionamento accurato del sensore evitando l'uso della funzione set-point remoto.

Tutti i sensori possono essere installati su portasensori motorizzati con encoder integrato. Anche i portasensori automatici sono dotati di un motore passo-passo beneficiando dei relativi vantaggi in termini di precisione e rapidità di movimento.

Queste soluzioni sono solitamente usate su macchine in cui l'operatore deve modificare frequentemente la posizione del sensore, o quando l'accesso ai sensori è troppo difficoltoso per considerare un intervento manuale reiterato.



SPECIAL APPLICATIONS with RESMART

APPLICAZIONI SPECIALI CON SISTEMA RESMART

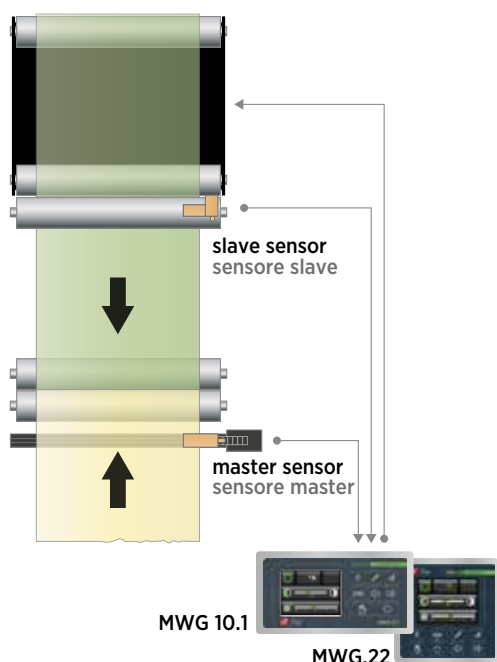

MASTER/SLAVE - “CHASE” JOINING GUIDE SYSTEM

Automatic sensor holders are the ideal application for all joining machines using the so-called “chase” system. The automatic sensor holder with the MASTER sensor is used for reading the reference edge of the material, whereas the second sensor holder with its SLAVE sensor reads the edge of the material to be joined. The SLAVE webguide moves the exiting material to join it precisely. The two sensor holders are monitored constantly and regulated on the basis of the material position and the parameters set by the operator on the MWG 10.1 or MWG.22 remote control unit.

SISTEMA DI GUIDA PER ACCOPPIAMENTO

I **portasensori automatici** sono l'applicazione ideale per tutte le macchine accoppiatrici con sistema ad inseguimento. Il portasensore automatico con un sensore MASTER è utilizzato per la lettura del bordo di riferimento del materiale, il secondo portasensore con sensore SLAVE legge invece il bordo del materiale da accoppiare. Il guidanastro SLAVE muove il materiale per accoppiarlo in modo preciso al materiale in uscita dal MASTER. I due portasensori sono costantemente monitorati e regolati in funzione dello spostamento del materiale e dei parametri impostati dall'operatore, attraverso MWG 10.1 o MWG.22.

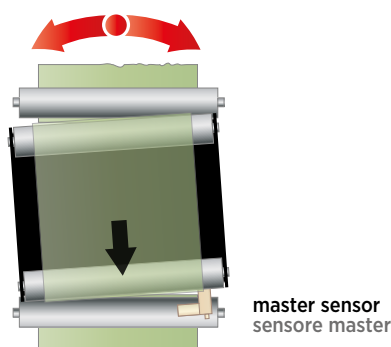

“CAST” PLANT

The WO software, besides the webguide classic mode, includes the oscillator mode: the webguide performs a series of continuous settable and speed oscillations, so it can produce a uniform reel when the material used has an uneven surface, as in “CAST” plants where the material is usually thicker at the edges.

IMPIANTI “CAST”

Il software WO, oltre alla classica modalità guidanastro prevede la modalità oscillatore: il guidanastro compie delle oscillazioni continue di ampiezza e velocità impostabili, producendo una bobina uniforme anche in quei casi in cui il materiale non è omogeneo, per esempio negli impianti “CAST” dove il materiale ha uno spessore solitamente maggiore sui bordi.

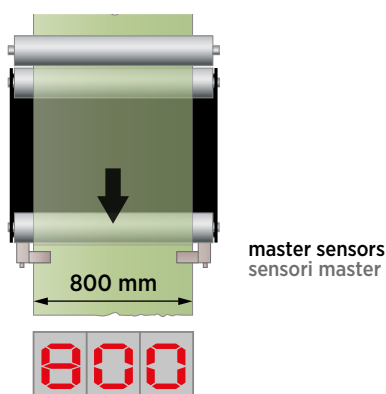

BLOW FILM EXTRUSION

The system reads the material width using two SU/SIR sensors on an automatic sensor holder with encoder integrated. The information is shown in mm directly on the MWG 10.1 or MWG.22 display. This function is particularly useful on plants for extruding plastic as it can provide feedback regarding the extruder checking system.

ESTRUSORI

Il sistema è in grado di leggere la larghezza del materiale utilizzando due sensori SU/SIR su barra motorizzata automatica con encoder integrato. Il dato è visualizzato in mm direttamente sul display MWG 10.1 o MWG.22; questa funzione è particolarmente utile negli impianti di estrusione della plastica perché permette un'eventuale retroazione sull'estrusore stesso.



RESMART WEB GUIDE SYSTEM

CONFIGURATION / CONFIGURAZIONE

CONTROL UNIT / UNITÀ DI CONTROLLO

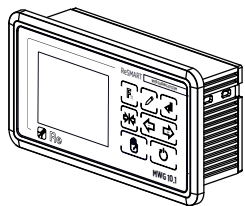

MWG 10.1

- Standard
- WO (oscillator)

MWG.22

- Standard

Optional

- Remote display
Tastiera remota
- Power supply 5 A
Alimentatore 5 A

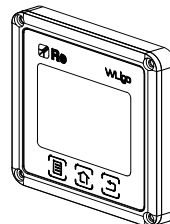

WLigo

- Standard

Optional

- RCU (Remote contact unit)
- Power supply 5 A
Alimentatore 5 A

WEBGUIDE / GUIDANASTRO

See table at page 5 / vedi tabella a pagina 5

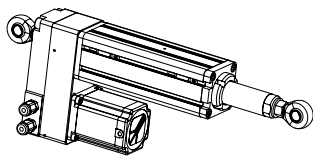

AT

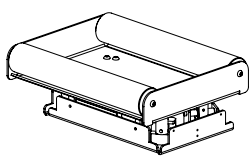

WG

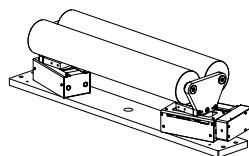

WR

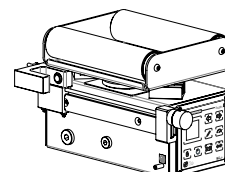

- WG .251 SKB + ReLight
- WG .251 SKB + WLigo



Optional

Roller coating

Rivestimento rullo

Cork / Sughero

Tape rubber / Tela siliconata

Other / Altro _____

Exiting roller

Rullo in uscita

Both / Entrambi

Cable / Cavo

5 m 10 m

EDGE SENSORS SENSORI DI BORDO

Ultrasonic / Ultrasuoni

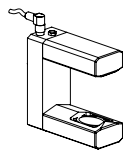

- SU.5-B50
- SU.5-B100
- SU.FAST
- SU.FAST MLO
- SU.M-25
- SU.M-50

Quantity / Quantità: 1
 2

Infrared / Infrarossi

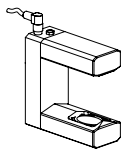

- SIR.1
- SIR.1 AIR
- SIR.M-25
- SIR.70
- SIR.71
- PYTHON

Quantity / Quantità: 1
 2

LINE SENSORS SENSORI DI LINEA

Optical / Ottici



- PYRAMID
- PTS25

Quantity / Quantità: 1
 2

Cable / Cavo

5 m 10 m

SENSOR HOLDERS / PORTASENSORI

Manual / Manuali

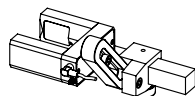

Manual
Manuale

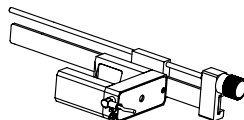

Single micrometric
Micrometrico singolo

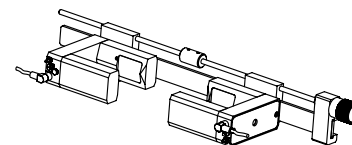

Double micrometric
Micrometrico doppio

Automatic / Automatici

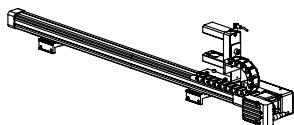

Single 1S/1M (master)
Singolo 1S/1M (master)

Single 1S/1M (slave)
Singolo 1S/1M (slave)

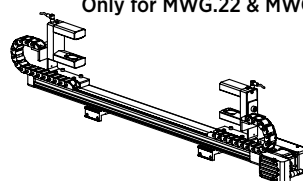

Double 2S/1M (blow film
extrusion)
Doppio 2S/1M (estrusori)

Only for MWG.22 & MWG 10.1 / solo per MWG.22 e MWG 10.1



Optional

Power supply / Alimentatore 5 A

Cable / Cavo

5 m 10 m

APPLICATIONS

APPLICAZIONI



WG.705 with MWG.22 and workboard on printing machine



Pyramid sensor on narrow web machine



WG.255 with MWG.22 on surgical mask machine

WWW.RE-SPA.COM



Registered office
viale E. Caldara, 40
20122 Milano Italy

Headquarters
Via Firenze, 3
20041 Bussero (MI) Italy

T +39 02 952430.200
info@re-spa.com